

HYDRANT PODZIEMNY DN80 PN10

3500
3600

Zastosowanie

Do czerpania wody w celach przeciwpożarowych i komunalnych
Temp. max. 40°C.

Dopuszczenie

Państwowy Zakład Higieny Warszawa.
Centrum Naukowo-Badawcze Ochrony
Przeciwpożarowej Józefów koło Warszawy.
Świadectwo dopuszczenia
Certyfikat CE.

Dane techniczne

Wymagania użytkowe oraz badania sprawdzające wg PN-EN 14339 i PN-EN 1074-6.
Przyłącze kołnierzowe wg PN-EN 1092-2.
Maksymalny moment zamknięcia MOT 105 Nm.
Ciśnienie robocze PN10.
Współczynnik Kv min. 60.
Ilość obrotów do początku otwarcia 3.
Ilość obrotów do pełnego otwarcia 9.
Nominalna wydajność hydrantu 10dm³/s przy ciśnieniu 0,2 MPa zgodnie z PN-B 02863.

Cechy konstrukcyjne

- Korpus górny i komora zaworowa wykonane z żeliwa szarego gat. EN-GJL 250 lub sferoidalnego gat. EN-GJS 500-7, kolumna wg tabeli, trzpień ze stali nierdzewnej.
- Przyłącze do stojaka hydrantu z żeliwa sferoidalnego gat. EN-GJS 500-7.



- Tłok hydrantu nawulkanizowany gumą EPDM o twardości 70° Sh.
- Mosiężna nakrętka trzpienia z gwintem trapezowym, zalana w żeliwnej obudowie.
- Wrzeczono (trzpień) wykonane ze stali nierdzewnej z gwintem walcowanym na zimno.
- Zamknięcie hydrantu realizowane przez tłok współpracujący z tuleją z materiału nierdzewnego (tworzywa lub mosiądzu).
- Samoczynne odwodnienie następuje z chwilą całkowitego zamknięcia hydrantu.
- Możliwość bezwykopowej wymiany elementów wewnętrznych ("napędu").
- Pełne zabezpieczenie antykorozyjne wewnętrzne i zewnętrzne farbą proszkową epoksydową o grubości powłoki min. 250µm odporną na przebicie 3 kV.

Nr	Część	Materiały
1	Kaptur	Żeliwo szare EN-GJL 250 Żeliwo sferoidalne EN-GJS 500-7
2	Kolek sprężysty	Stal ocynk lub nierdzewna
3	Korek głowicy górnej	Żeliwo szare EN-GJL 250
4	Tulejka dławika	Żeliwo sferoidalne EN-GJS 500-7
5	Korpus górny hydrantu	Poliamid PA6 lub mosiądz Żeliwo szare EN-GJL 250 Żeliwo sferoidalne EN-GJS 500-7
6	Obudowa nakrętki Nakrętka	Żeliwo sferoidalne EN-GJS 500-7 Mosiądz
7	Przyłącze do stojaka hydr	Żeliwo sferoidalne EN-GJS 500-7
8	Pokrywa zabezpieczająca	Polipropylen F-401
9	Pierścień uszczelniający	Mosiądz
10	Uszczelka	Guma EPDM
11	Kolumna	Stal 235 Stal 235 ocynkowana ogniowo Stal nierdzewna Żeliwo szare EN-GJL 250 Żeliwo sferoidalne EN-GJS 500-7
12		
13	Tłok hydrantu gumowany	Żeliwo sferoidalne / guma EN-GJS 500-7 / EPDM
14	Tuleja/pierścień prowadzący tłok	Poliamid PA6 lub mosiądz
15	Pręt prowadzący tłok	Stal nierdzewna 1.4021
16	Komora zaworowa	Żeliwo szare EN-GJL 250 Żeliwo sferoidalne EN-GJS 500-7
17-19	O-ring	Guma EPDM
20	Trzpień	Stal nierdzewna 1.4021
21	Podkładka	Poliamid PA6
22	Wkrętka	Poliamid PA6
23	Podkładka	Stal nierdzewna 1.4021
24	Kolek sprężysty 6x40	stal ocynk lub nierdzewna
25	Rura trzpieniowa 1"	stal ocynk lub nierdzewna
26	Odwadniacz	Poliamid PA6
27	O-ring	Guma EPDM
28	Śruba M10x25	stal ocynk lub nierdzewna
29	Podkładka	stal ocynk lub nierdzewna

* na indywidualne zamówienie deflektor zanieczyszczeń

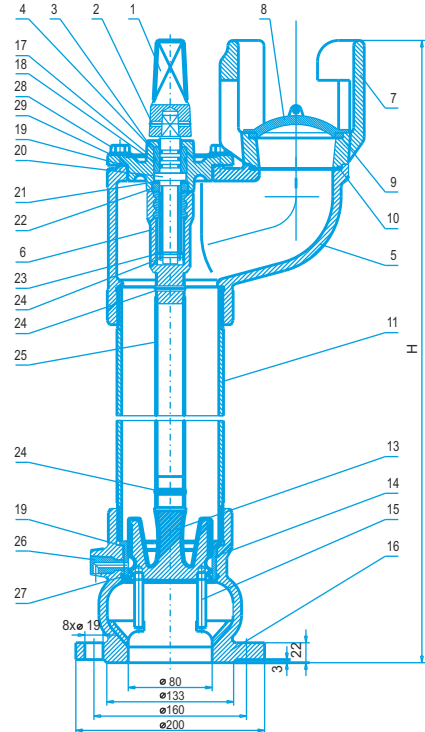

DN	H	Rd	masa 1, 2, 3 (kg)	nr kat. 1 i 6	nr kat. 1 i 7	nr kat. 2 i 6	nr kat. 2 i 7	nr kat. 3 i 6	nr kat. 3 i 7	masa 4 i 5 (kg)	nr kat. 4 i 6	nr kat. 5 i 7
80	500	750	22,5	3503	3504	3523	3502	●	●	24,0	3550	3650
80	750	1000	25,0	3505	3506	3525	3507	3508	3509	30,0	3555	3655
80	1000	1250	27,5	3510	3511	3530	3512	3513	3514	36,0	3560	3660
80	1250	1500	30,0	3515	3516	3535	3517	3518	3519	42,0	3565	3665
80	1550	1800	33,0	3520	3521	3536	3522	3526	3527	47,0	●	3670

Kolumna:

1. rura stalowa
2. rura stalowa ocynkowana
3. rura ze stali nierdzewnej
4. rura żeliwo szare EN-GJL 250
5. rura żeliwo sferoidalne EN-GJS 500-7

Komora zaworowa, korpus górny:

6. Żeliwo szare EN-GJL 250
7. Żeliwo sferoidalne EN-GJS 500-7