

# HYDRANT NADZIEMNY RETRO DN80 PN10 typ A

3400

## Zastosowanie

Do czerpania wody w celach przeciwpożarowych i komunalnych.  
Temp. max. 40°C.

## Dopuszczenie

Państwowy Zakład Higieny Warszawa.  
Centrum Naukowo-Badawcze Ochrony  
Przeciwpożarowej Józefów koło Warszawy  
Świadectwo dopuszczenia  
Certyfikat CE.

## Dane techniczne

Wymagania użytkowe oraz badania sprawdzające wg PN-EN 14384 i PN-EN 1074-6.  
Przyłącze kołnierzone wg PN-EN 1092-2.  
Maksymalny moment zamknięcia MOT 105 Nm  
Ciśnienie robocze PN10.  
Współczynnik Kv min. 140.  
Ilość obrotów do początku otwarcia 3.  
Ilość obrotów do pełnego otwarcia 9.  
Nominalna wydajność hydrantu 10dm<sup>3</sup>/s przy ciśnieniu 0,2 Mpa zgodnie z PN-B 02863.

## Cechy konstrukcyjne

- Korpus ozdobny, korpus górny i komora zaworowa wykonane z żeliwa szarego gat. EN-GJL250, kolumna wg tabeli, trzpień ze stali nierdzewnej.
- Tłok hydrantu nawulkanizowany gumą EPDM o twardości 70 Sh.

- Mosiężna nakrętka trzpienia z gwintem trapezowym, zalana w żeliwnej obudowie.
- Wrzeciono (trzpień) wykonane ze stali nierdzewnej z gwintem walcowanym na zimno.
- Nasady z aluminium
- Pokrywy nasad hydrantu wykonane ze stopu aluminium lub żeliwa.
- Zamknięcie hydrantu realizowane przez tłok współpracujący z tuleją z materiału nierdzewnego (tworzywo lub mosiądz).
- Samoczynne odwodnienie następuje z chwilą całkowitego zamknięcia hydrantu.
- Możliwość bezwykopowej wymiany elementów wewnętrznych ("napędu").
- Pełne zabezpieczenie antykorozyjne wewnętrzne i zewnętrzne farbą proszkową epoksydową o grubości powłoki min. 250µm. odporną na przebicie 3 kV i promieniowanie UV



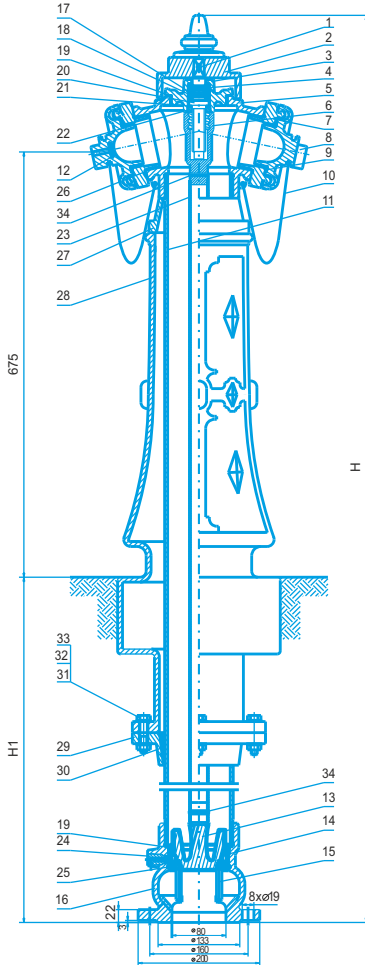

DN	H	H1	masa (kg)	nr kat.
80	1900	1020	88,5	3400
80	2150	1270	91,0	3400
80	2450	1570	94,0	3400

Nr	Część	Materiały
1	Kolek sprężysty	stal ocynk
2	Pokrętko hydrantu	Żeliwo szare EN-GJL 250
3	Korek głowicy górnej	Żeliwo szare EN-GJL 250
4	Tulejka dławika	Poliamid PA6 lub mosiądz
5	Korpus górný hydrantu	Żeliwo szare EN-GJL 250
6	Obudowa nakrętki Nakrętka	Żeliwo sferoidalne EN-GJS 500-7
7	Nasada typ B (75)	Aluminium AK11
8	Pokrywa nasady	Żeliwo szare EN-GJL 250 Żeliwo sferoidalne EN-GJS 500-7 Aluminium AK11
9	Uszczelka pokrywy	Guma EPDM
10	Linka	Stal
11	Kolumna fi101,6x4	Stal 235 stal ocynkowana ogniowo stal nierdzewna
12	Zawór napowietrzający	Guma EPDM
13	Tłok hydrantu gumowany	Żeliwo sferoidalne / guma EN-GJS 500-7 / EPDM
14	Tuleja/pierścień prowadzący tłok	Poliamid PA6 lub mosiądz
15	Pręt prowadzący tłok	Stal nierdzewna 1.4021
16	Komorą zaworową	Żeliwo szare EN-GJL 250
17-19	O-ring	Guma EPDM
20	Trzpień	Stal nierdzewna 1.4021
21	Podkładka	Poliamid PA6
22	Wkrętka	Poliamid PA6
23	Rura trzpieniowa 1"	stal ocynk lub nierdzewna
24	Odwadniacz	Poliamid PA6
25-26	O-ring	Guma EPDM
27	Kołnierz XW 100 przeróbka	Żeliwo szare EN-GJL 250
28	Korpus hydrantu retro	Żeliwo szare EN-GJL 250
29	Kołnierz XW100	Żeliwo szare EN-GJL 250
30	Uszczelniacz	Guma EPDM
31	Podkładka 17	stal ocynk
32	Nakrętka M16	stal ocynk
33	Śruba M16x40	stal ocynk
34	Kolek sprężysty 6x40	stal ocynk