

ZASUWA Z KRÓĆCAMI PE PN16

Z wymiennym uszczelnieniem trzpienia model 01.501



Zastosowanie

Woda przeznaczona do spożycia przez ludzi.

Dopuszczenie

Państwowy Zakład Higieny Warszawa.

Dane techniczne

Ciśnienie robocze PN16.

Temp. max. 40°C

Przyłącze z końcówkami PE zgodnie z PN-EN 12201-2.

Maksymalny moment zamknięcia
MOT=1xDN [Nm].

Wymagania i badania wg PN-EN 1074 – 1 i 2.

Cechy konstrukcyjne

- Pełny, równy i wolny od zagłębień przelot.
- Kadłub i pokrywa wykonane z żeliwa sferoidalnego EN-GJS 500-7
- Trzpień ze stali nierdzewnej z gwintem walcowanym na zimno.
- Potrójny system uszczelnienia trzpienia: uszczelka górna zgarniająca, zestaw 2 oringów, uszczelka dolna wargowa.

- Możliwość wymiany uszczelnienia trzpienia zasuw.
- Klin wykonany z żeliwa sferoidalnego nawulkanizowany wewnątrz i zewnątrz gumą EPDM lub NBR o twardości 70±5°Sh
- Grubość gumy na klinie min. 3 mm.
- Nakrętka zawieszenia klina na trzpieniu – wymienna, wykonana z mosiądzu..
- Końcówki króćców wykonane z PE100 PN16 SDR11, zapewniające idealne zgrzewanie doczołowe i elektrooporowe z rurociągami PE.
- Blokada rur PE za pomocą tulejek wykonanych z żeliwa sferoidalnego EN-GJS 500-7.
- Uszczelnienie połączenia PE tulejką termokurczliwą.
- Śruby łączące z kadłubem – gwinty nieprzelotowe, całkowicie zabezpieczone przed korozją.
- Zabezpieczenie wewnętrzne i zewnętrzne przed korozją farbą proszkową epoksydową RAL 5005 o grubości min. 250µm i odporności na przebicie 3kV.

Nr	Część	Materiały
1	Trzpień	Stal nierdzewna 1.4021
2	Uszczelka górna	Guma EPDM
3	Wkrętka	Mosiądz
4	O-ring	Guma EPDM
5	Kołnierzyk trzpienia	Mosiądz
6	Pierścień ustalający	Stal nierdzewna 1.4021
7	Pokrywa	Żeliwo sferoidalne EN-GJS 500-7
8	Śruba pokrywy	Stal nierdzewna
9	Uszczelka pokrywy	Guma EPDM
10	Rura	PE 100 PN 16 SDR11
11	Pierścień	Żeliwo sferoidalne EN-GJS 500-7
12	Koszulka termokurczliwa	Poliolefin
13	Nakrętka klina	Mosiądz
14	Klin	Żeliwo sferoidalne EN-GJS 500-7
15	Powłoka klina	Guma EPDM
16	Kadłub	Żeliwo sferoidalne EN-GJS 500-7

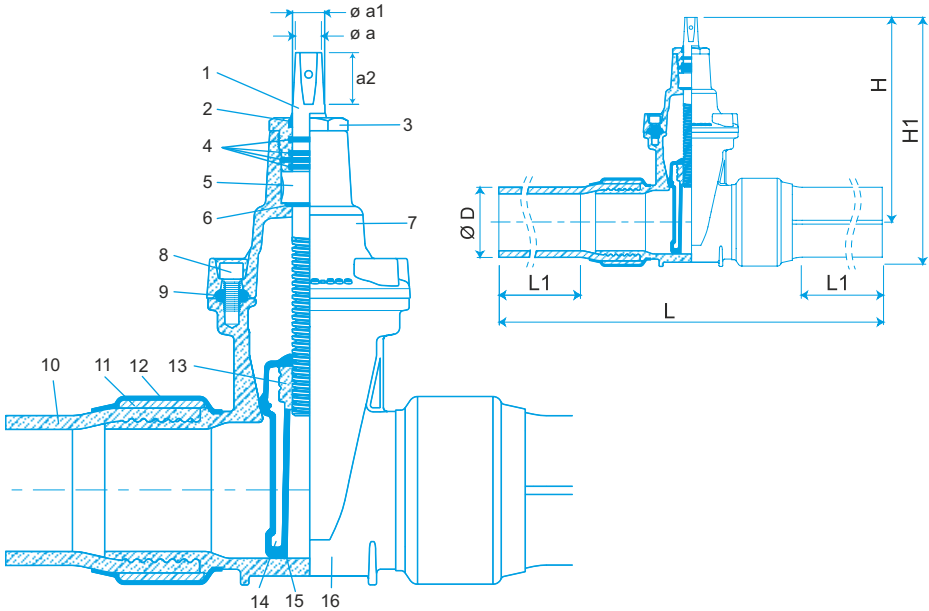

DN	$\varnothing D$ PE	L	L1	H	H1	a	a1	a2	masa (kg)	Nr kat.
50	63	680	190	235	276	14,1	20	29	9,0	02-11-2513
65	75	700	190	250	298	14,1	22	34	11,0	02-11-2514
80	90	800	230	290	350	14,1	22	34	17,0	02-11-2515
100	110	800	230	325	395	19,1	24	38	21,0	02-11-2516
125	125	845	240	362	443	19,1	26	38	26,0	02-11-2517
125	140	845	240	362	451	19,1	26	38	35,0	02-11-2518
150	160	900	250	425	527	19,1	28	38	40,0	02-11-2519
150	180	900	250	425	527	19,1	28	38	50,0	02-11-2520