

# ZASUWA KLINOWA Z KOŃCÓWKAMI PE HD80 SDR11-PN10

do zgrzewania

## PN10 DO VALVE WEDGE WITH PE HD80 SDR11

terminals

## КЛИНОВИДНАЯ ЗАЩЁЛКА С ОКОНЧАНИЯМИ PE HD80 SDR11-PN10

к сварке.



### Przeznaczenie:

Woda pitna i inne nieagresywne płyny max 40°C.

### Dopuszczenia:

Państwowy Zakład Higieny Warszawa.

### Destination:

Drinking water and other non-aggressive fluids up to maximum 40°C.

### Admissions:

The State Hygiene Institute in Warsaw.

### Назначение:

Питьевая вода и другие неагрессивные жидкости макс. 40°C.

### Допущено:

Государственным гигиеническим институтом, Варшава.

### Materiały i istotne cechy konstrukcyjne:

**Kadłub** żeliwo sferoidalne 500-7 gładki wolny od zagłębień przelot

**Pokrywa** żeliwo sferoidalne 500-7 zwarta budowa

**Wkrętka** mosiądz gat. CuZn39Pb2 wielokrotne uszczelnienie O-ring oraz wydłużone prowadzenie dla trzpienia  
**Trzpień** stal nierdzewna X20Cr13 kuty z gwintem walcowanym zabezpieczony nakrętką oporową

**Klin gumowany** - żeliwo sferoidalne 500-7 (DN40,50) lub mosiądz (DN32) z nawulkanizowaną powłoką z EPDM - odpowiednio wyprofilowany i zabezpieczony prowadnicami przed obrotem.

**Uszczelka dolna** NBR możliwość wymiany uszczelnienia trzpienia pod ciśnieniem  
**Śruby pokrywy** wpuszczane i zalane masą na gorąco wraz z uszczelką pokrywy całkowicie chronione przed korozją.

Rury PE wciśnięte na kadłub zasuw, zaciśnięte pierścieniami stalowymi. Całość połączenia zabezpieczona koszulkami termokurczliwymi.

Pełne zabezpieczenie wewnętrzne i zewnętrzne przed korozją farbą proszkowo-epoksydową o grubości 250µm i odporności na przebicie 3 kV

Wymagania i badania: PN-EN 1074-1 i 2

### Materials and significant construction characteristics:

**Frame** - spheroidal cast iron type 500-7 - smooth and pit-free passage;

**Cover** - spheroidal cast iron type 500-7 - compact structure;

**Screw plug** - brass CuZn39Pb2 multi sealing and lengthened mandrel sliding;

**Mandrel** - stainless steel X20Cr13 forged, with rolled thread secured with resistance nut;

**Gummed wedge** - spheroidal cast iron 500-7 (DN40,50) or brass CuZn39Pb2 (DN32) with vulcanized EPDM coating - properly profiled and assures minimum fraction while closing;

**Lower NBR seal** - possibility of replacing mandrel sealing under pressure;

**Cover screws** - inlet and inundated with hot mass together with the cover seal totally protected against corrosion;

PE pipes pushed onto the valve body, tightened with steel rings. The whole connection protected with thermo-shrink jackets.

Full inner and outer anti-corrosion protection with EP powder paint application 250-500 µm thick and 3 kV puncture resistant.

Requirements and tests: PN-EN 1074-1.

### Материалы и конструктивные особенности:

**Корпус** - магниевый чугун сорт 500-7 - гладкий, свободный от углублений проход

**Крышка** - магниевый чугун сорт 500-7 - компактная конструкция

**Резьбовая пробка** - латунь CuZn39Pb2 - многократное уплотнение и удлиненная ведущая стержня

**Стержень** - нержавеющая сталь X20Cr13 - кованный, с накатанной или нарезной резьбой, закрепленный опорной гайкой

**Клин прорезиненный** - чугун магниевый 500-7 (DN40,50) или латунь CuZn39Pb2 (DN32) с покрытием из вулканизата EPDM - с соответствующим профилем; с направляющими для предотвращения оборота.

**Прокладка нижняя NBR** - возможна замена уплотнения стержня под давлением

**Болты крышки** - врезные, залитые горячей смесью вместе с прокладкой крышки; полностью защищенные от коррозии.

Трубы PE втиснутый на фюзеляж защёлки, сжатый стальными кольцами. Полное соединение обеспечено термосжимательными сорочками.

Полное обеспечение внутреннее и наружное перед коррозией краской порошочно-эпоксидовой толщиной 250µm и выносливость на прокол 3 kV.

Требования и исследования: PN-EN 1074-1.



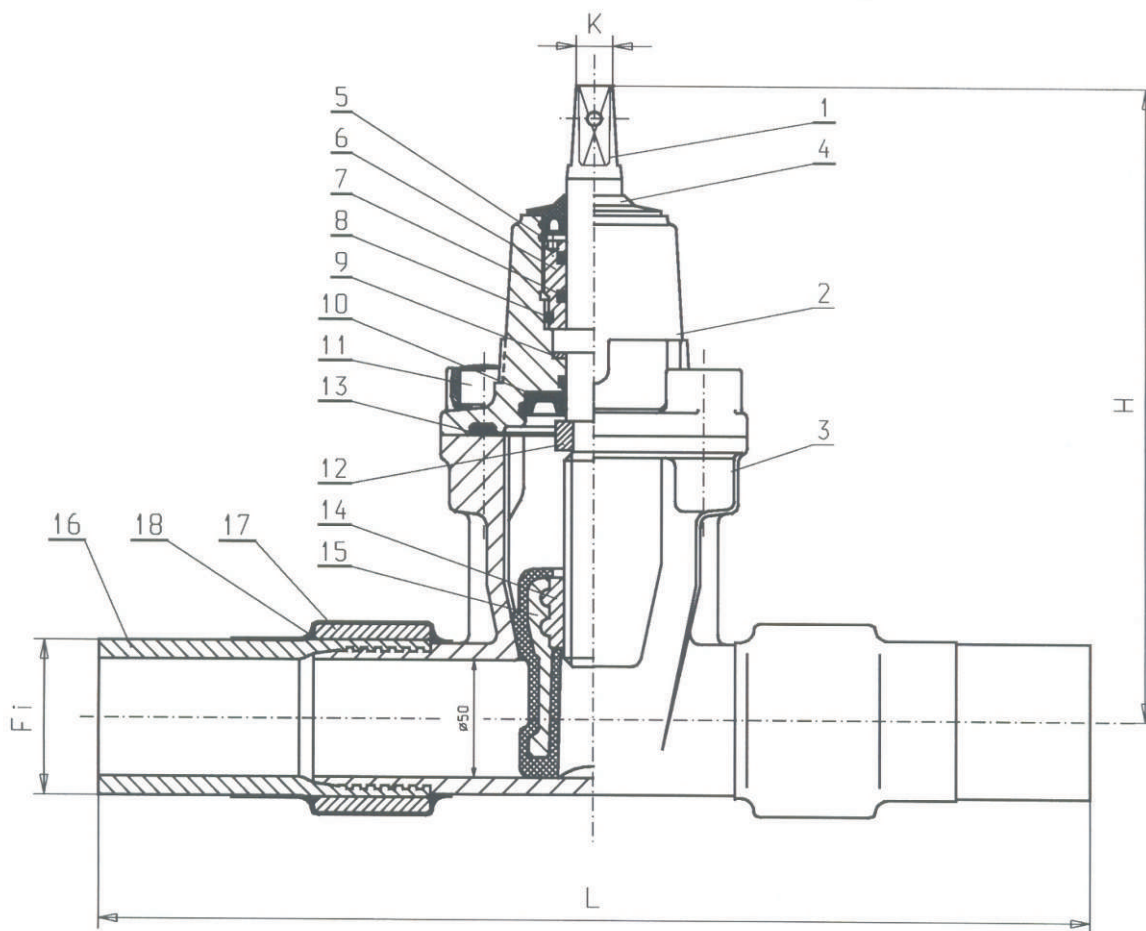

**Opis:**

1. Trzpień; 2. Pokrywa; 3. Kadłub; 4. Uszczelka; 5. Pierścień zabezpieczający  
 6. Wkrętka; 7.-8. O-ringi; 9. Podkładka dolna; 10. Uszczelka dolna,  
 11. Śruba pokrywy; 12. Nakrętka oporowa; 13. Uszczelka pokrywy, 14. Nakrętka;  
 15. Klin; 16. Rura PE SDR-11, 17. Koszulka termokurczliwa, 18. Pierścień stalowy,

DN	Dr	H	L	K	masa (kg)	Nr katalogowy
50	63	235	820	14	8,4	SZB050