

# ZASUWA KLINOWA Z GWINTEM WEWNĘTRZNYM I ZEWNĘTRZNO-WEWNĘTRZNYM PN10/PN16

## PN10/PN16 VALVE WEDGE WITH INNER THREAD AND OUTER-INNER THREAD

## ЗАДВИЖКА КЛИНОВИДНАЯ PN10/PN16 С ВИУТРЕННЕЙ РЕЗЬБОЙ И ВНЕШНЕ-ВНУТРЕННЕЙ РЕЗЬБОЙ



### Przeznaczenie:

Woda przeznaczona do spożycia max 40°C.

### Dopuszczenia:

Państwowy Zakład Higieny Warszawa.

### Destination:

Drinking water up to maximum 40°C.

### Admissions:

The State Hygiene Institute in Warsaw.

### Назначение:

Вода предназначенная к потреблению макс. 40°C.

### Допущено:

Государственным гигиеническим институтом, Варшава.

### Материалы i istotne cechy konstrukcyjne:

**Kadłub** żeliwo szare gat. 250 gładki wolny od zagłębień przelot.

**Pokrywa** żeliwo szare gat. 250 zwarta budowa.

**Nakrętka blokująca** mosiądz gat. CuZn39Pb2 skuteczne zabezpieczenie trzpienia przed przemieszczeniem poosiowym.

**Trzpień** stal nierdzewna X20Cr13 kuty z gwintem walcowanym.

**Klin gumowany** żeliwo sferoidalne 500-7 z nawulkanizowaną powłoką z EPDM odpowiednio wyprofilowany zapewnia minimalne tarcie w czasie zamykania.

**Tulejka** - tarnamid - wydłużone prowadzenie dla trzpienia, minimalizacja momentu obrotowego zamykania.

**Śruby pokrywy** - wpuszczane i zalane masą na gorąco wraz z uszczelką pokrywy całkowicie chronione przed korozją. Pełne zabezpieczenie wewnętrzne i zewnętrzne przed korozją farbą proszkową epoksydową RESICOAT R4 o grubości min 250 µm i odporności na przebicie 3kV. Wymagania i badania PN-EN 1074 - 1 i 2.

### Materials and significant construction characteristics:

**Frame** - gray cast iron type 250 - smooth and pit-free passage;

**Cover** - gray cast iron type 250 - compact structure;

**Blocking nut** - brass CuZn39Pb2 - effective protection of mandrel against post-axle dislocation;

**Mandrel** - stainless steel X20Cr13 - forged, with rolled thread;

**Gummed wedge** - spheroidal cast iron 500-7 with vulcanized EPDM coating - properly profiled and assure minimum friction while closing;

**Bushing** - tarnamid - lengthened sliding for mandrel, minimizing of closing torque.

**Cover screws** - inlet and inundated with hot mass together with the cover Full inner and outer anti-corrosion security through powder EP paint application RESICOAT R4 min. 250 µm thick and 3 kV puncture resistant.

Requirements and tests: PN-EN 1074-1 and 2.

### Материалы и конструктивные особенности:

**Корпус** серый чугун сорт 250 гладкий, свободный от углублений проход;

**Крышка** серый чугун сорт 250 компактная конструкция;

**Гайка блокирующая** латунь сорт CUZn39Pb2 - эффективное предохранение стержня от осевого перемещения;

**Стержень** нержавеющая сталь X20Cr13 кованный, с резьбой накатанной.

**Клин прорезиненный** чугун магниевый 500-7 с нанесенным покрытием из вулканизата EPDM - с соответствующим профилем; обеспечивает минимальное трение при закрытии;

**Втулка** тарнамид удлиненная ведущая стержня; минимизация вращательного момента закрытия.

**Болты крышки** - врезные, залитые горячей смесью вместе с прокладкой крышки; полностью защищенные от коррозии.

Полная внешняя и внутренняя защита от коррозии порошково-эпоксидной краской RESICOAT R4 с толщиной мин. 250 µm и выносливостью на прокол 3 kV.

Требования и исследования: PN-EN 1074-1 и 2.



**Zasuwa klinowa  
z gwintem wewnętrznym PN10/PN 16**

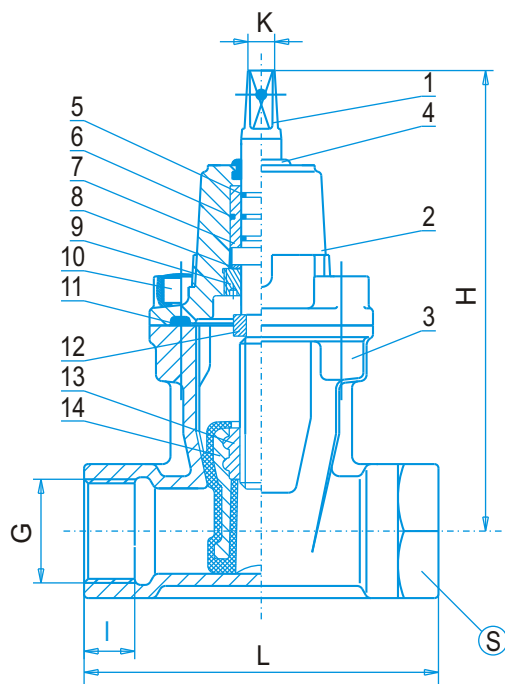

DN	H	L	I	K	S	G	masa (kg)	Nr katalogowy
40	220	160	20	14	60	11/2"	5,8	2625
50	235	175	25	14	75	2"	7,1	2635

**Zasuwa klinowa  
z gwintem zewnętrzno-wewnętrznym PN10/ PN16**

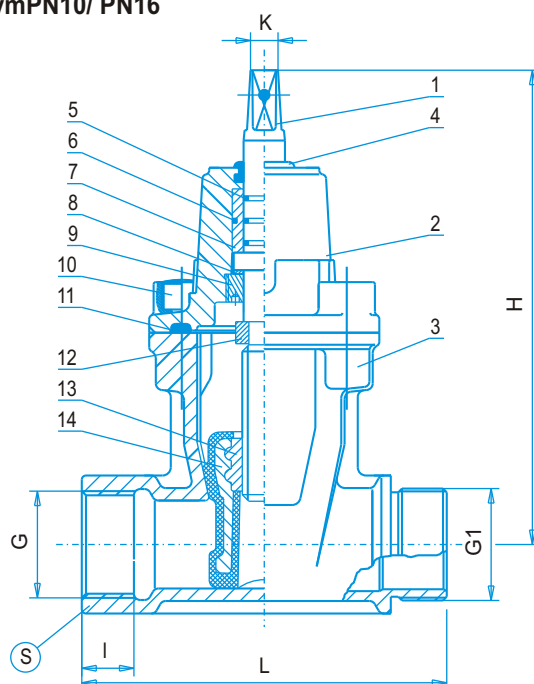

DN	H	L	I	K	S	G1	G	masa (kg)	Nr katalogowy
40	220	168	20	14	60	2"	1 1/2"	5,9	2630
50	235	175	25	14	75	2"	2"	7,0	2640

**Opis:**

1. Trzpień, 2. Pokrywa, 3. Kadłub, 4. Uszczelka, 5. O-ring, 6. O-ring, 7. Tulejka, 8. Podkładka, 9. Nakrętka blokująca, 10. Śruba pokrywy, 11. Uszczelka pokrywy, 12. Nakrętka oporowa, 13. Nakrętka, 14. Klin gumowany