

ZASUWA KLINOWA KOŁNIERZOWA PN16 SZEREG 14

GJL-250

PN16 ROW 14 FLANGE VALVE WEDGE

GJL-250

ЗАДВИЖКА КЛИНОВИДНАЯ ФЛАНЦЕВАЯ PN16 РЯД 14

GJL-250



Przeznaczenie:

Woda przeznaczona do spożycia max 40°C.

Dopuszczenia:

Państwowy Zakład Higieny Warszawa.

Destination:

Drinking water up to maximum 40°C.

Admissions:

The State Hygiene Institute in Warsaw.

Назначение:

Вода предназначенная к потреблению макс. 40°C.

Допущено:

Государственным гигиеническим институтом, Варшава.

Materiały i istotne cechy konstrukcyjne:

Kadłub - żeliwo szare gat 250- gładki wolny od zagłębień przelot

Pokrywa - żeliwo szare gat 250 - zwarta budowa;

Wkrętka - mosiądz CuZn39Pb2 - wielokrotne uszczelnienie oraz wydłużone prowadzenie dla trzpienia, zabezpieczona przed wykręceniem

Trzpień - stal nierdzewna X20Cr13 - kuty, z gwintem walcowanym, zabezpieczony nakrętką oporową

Klin gumowany - żeliwo sferoidalne 500-7 z nawulkanizowaną powłoką EPDM - odpowiednio wyprofilowany i zabezpieczony przewodnicami przed obrotem.

Uszczelka dolna NBR - umożliwia wymianę uszczelnienia trzpienia pod ciśnieniem

Śruby pokrywy - wpuszczane i zalane masą na gorąco wraz z uszczelką pokrywy

Przyłącza kołnierzowe wg PN-EN 1092-2 Pełne zabezpieczenie wewnętrzne i zewnętrzne przed korozją, farbą proszkową epoksydową RESICOAT R4 o grubości min 250µm i odporności na przebicie 3kV.

Długość zabudowy zgodnie z PN-EN 558-1. Wymagania i badania PN-EN 1074-1 i 2.

Materials and significant construction characteristics:

Frame - gray cast iron type 250 - smooth and pit-free passage;

Cover - gray cast iron type 250 - compact structure;

Screw plug - brass CuZn39Pb2 multi sealing and lengthened mandrel sliding, secured with resistance nut;

Mandrel - stainless steel X20Cr13 forged, with rolled thread secured with resistance nut; **Gummed wedge** - spheroidal cast iron 500-7 with vulcanized EPDM coating properly profiled and secured against rotation by slide bearings;

Lower NBR seal - possibility of replacing mandrel sealing under pressure;

Cover screws - inlet and inundated with hot mass together with the cover seal totally protected against corrosion;

Flange terminals according to PN-EN 1092-2;

Full inner and outer anti-corrosion security through powder EP paint application RESICOAT R4 min. 250 µm thick and 3 kV puncture resistant.

Requirements and tests: PN-EN 1074-1 and 2.

Материалы и конструктивные особенности:

Корпус - серый чугун сорт 250 - гładкий, свободный от углублений проход

Крышка - серый чугун сорт 250 - компактная конструкция

Резьбовая пробка - латунь CuZn39Pb2 - многократное уплотнение и удлиненная ведущая стержня, предохраненная перед выкручением;

Стержень - нержавеющая сталь X20Cr13 - ковальный, с накатанной или нарезной резьбой, закрепленный опорной гайкой

Клин прорезиненный - чугун магниевый 500-7 с покрытием из вулканизата EPDM - с соответствующим профилем; с направляющими для предотвращения оборота

Прокладка нижняя NBR - возможна замена уплотнения стержня под давлением

Болты крышки - врезные, залитые горячей смесью вместе с прокладкой крышки;

полностью защищенные от коррозии Концы присоединительные фланцевые в соответствии с PN-EN 1092-2;

Полная внешняя и внутренняя защита от коррозии порошково-эпоксидной краской RESICOAT R4 с толщиной мин. 250 µm и выносливостью на прокол 3 kV.

Требования и исследования: PN-EN 1074-1 и 2.



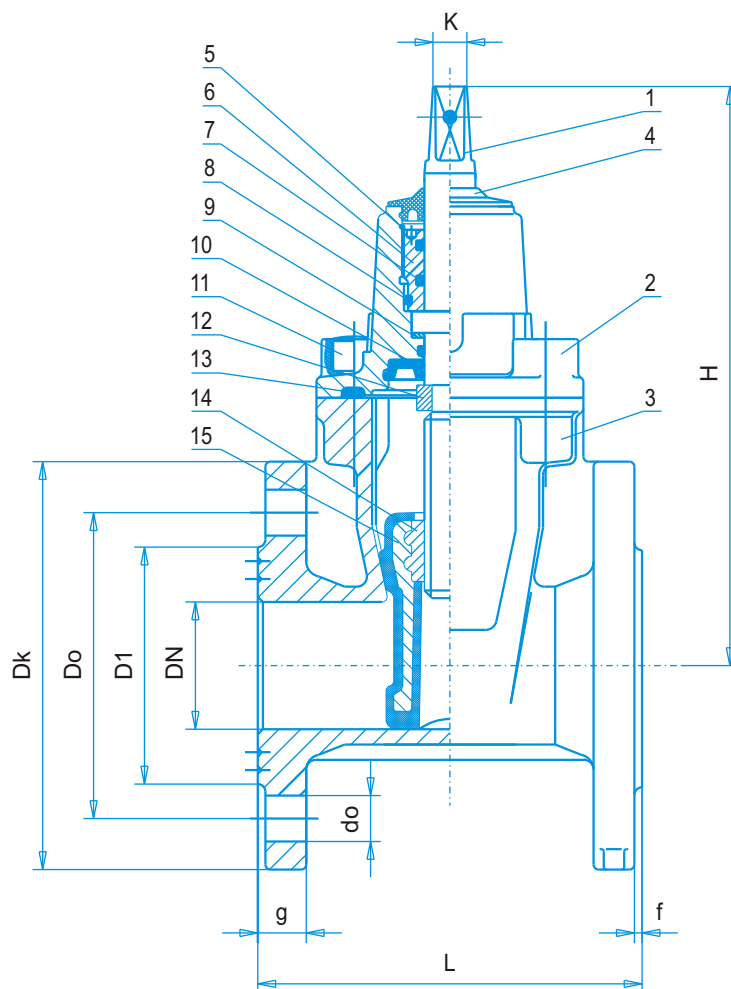

Opis:

1. Trzpień; 2. Pokrywa; 3. Kadłub; 4. Uszczelka; 5. Pierścień zabezpieczający, 6. Wkrętka; 7,8. O-ringi; 9. Podkładka dolna; 10. Uszczelka dolna; 11. Śruba pokrywy, 12. Nakrętka oporowa, 13. Uszczelka pokrywy, 14. Nakrętka, 15. Klin.

DN	H	L	K	Dk	Do		D1	g	f	n		do		masa (kg)	Nr katalogowy
					1,0MPa	1,6MPa				1,0MPa	1,6MPa	1,0MPa	1,6MPa		
40	220	140	14	150	110	83	20	3	4	19	9,2	2101			
50	235	150	14	165	125	102	20	3	4	19	10,7	2105			
65	270	170	17	185	145	118	20	3	4	19	15,4	2110			
80	290	180	17	200	160	138	22	3	8/4	19	17,2	2115/2116			
100	330	190	19	220	180	158	24	3	8	19	23,1	2120			
125	365	200	19	250	210	184	26	3	8	19	30,0	2125			
150	400	210	19	285	240	212	26	3	8	23	36,0	2130			
200	490	230	24	340	295	268	30	3	8	12	23	67,6	2135		