

HYDRANT NADZIEMNY RETRO DN80 PN10 typ A

OVERGROUND HYDRANT RETRO DN80 PN10

ГИДРАНТ НАЗЕМНЫЙ RETRO DN80 PN10



Przeznaczenie:

Do czepiania wody w celach przeciwpożarowych i komunalnych max 40°C.

Dopuszczenia:

Państwowy Zakład Higieny Warszawa.
Centrum Naukowo-Badawcze Ochrony
Przeciwpożarowej Józefów koło Warszawy

Destination:

To using water for fire-fighting and communal

Admissions:

the State Hygiene Institute in Warsaw.
The Józefów Fire Protection Research
Centre near Warsaw.

Назначение:

К зачерпыванию воды к противопожарных
и коммунальных целях макс. 40°C

Допущено:

Государственным гигиеническим институтом
Варшава. Научно-исследовательским
центром по противопожарной охране
Юзефов под Варшавой

Materialy i istotne cechy konstrukcyjne:

1. Ciśnienie nominalne PN10.
2. Przyłącze kołnierzowe zgodnie z PN-EN 1092-2.
3. Zabezpieczenie antykorozyjne farbą proszkową epoksydową RESICOAT R4 o grubości powłoki 250µm odporną na przebicie 3kV. i na promieniowanie UV
4. Korpus ozdobny, korpus górny i komora zaworowa wykonane z żeliwa szarego gat. GJL250, kolumna ze stali, trzpień ze stali nierdzewnej.
5. Tłok hydrantu nawulkanizowany gumą EPDM o twardości 70 Sh.
6. Nakrętka trzpienia mosiężna z gwintem trapezowym.
7. Nasady i porywy nasad hydrantu nadziemnego wykonane ze stopu aluminium lub żeliwa.
8. Zamknięcie hydrantu realizowane przez tłok współpracujący z tuleją prowadzącą.
9. Odwodnienie następuje z chwilą całkowitego zamknięcia hydrantu.
10. Nominalna wydajność hydrantu: 10dm³/s; przy ciśnieniu 0,2MPa zgodnie z PN-B-02863.

Materials and significant construction characteristics:

1. Nominal pressure PN10.
2. Flange terminal according to PN-EN 1092-2.
3. Anti-corrosion protection with EP RESICOAT R4 paint application 250 µm thick, and 3 kV puncture resistant, UV radiation resisted.
4. Decorative body, upper and valve chamber made of GJL250 grey cast iron, column made of G205 steel, mandrel made of stainless steel.
5. Hydrant piston galvanised with EPDM gum of 70 Sh hardness.
6. Brass hydrant nut with trapeze thread.
7. Roots and root covers of over-ground hydrant made of aluminium alloy or cast iron.
8. Hydrant closing done by piston co-operating with pilot sleeve.
9. Drainage takes place at the moment of complete closing of the hydrant.
10. At 0,2 MPa pressure the capacity of the hydrant is 10dm³/s according to PN-B-02863.

Материалы и конструктивные особенности:

1. Номинальное давление PN10.
2. Воротниковый патрубок согласно с PN-EN 1092-2.
3. Противокоррозионное обеспечение порошочно эпоксидовой краской RESICOAT R4 толщиной 250 µm и выносливостью на прокол 3 kV устойчивый к излучению UV.
4. Узорный корпус, верхний корпус и клапанная камера сделанная с чугуна серого чугуна сорт. GJL250, колонна со стали G205, штифт с нержавеющей стали.
5. Поршень гидранта вулканизированный резиной EPDM крепостью 70 Sh.
6. Гайка штифта латунная с резьбой трапецией.
7. Насадки и уносы насад надземного гидранта сделанные со стопа алюминия или чугуна.
8. Закрытие гидранта реализованное поршнем сотрудничающим с ведущей втулкой.
9. Отщепление воды происходит с моментом полного закрытия гидранта.
10. При давлении 0,2 MPa производительность гидранта выносит 10dm³/s согласно с PN-B-02863.



Nr cz.	Nazwa części	Materiał
1	Kolek sprężysty 6x50-St	
2	Pokrętko hydrantu	EN-GJL-250
3	Korek głowicy górnej	EN-GJL-250
4	Tulejka dławika	Poliamid
5	Korpus górny hydrantu	EN-GJL-250
6	Obudowa nakrętki	EN-GJL-500-7
7	Nasada	AK11
8	Pokrywa nasady	EN-GJL-250
9	Uszczelka pokrywy	NBR
10	Linka	
11	Kolumna Fi101,6x4,0xL	stal Re235 ocynk
12	Zawór napowietrzający	NBR
13	Tłok hydrantu gumowany	EN-GJL-250
14	Tuleja prowadząca tłoka	Poliamid
15	Preł prowadzący tłok	X20Cr13
16	Komora zaworowa	EN-GJL-250
17	Uszczelka O-ring 15x3	NBR
18	Uszczelka O-ring 26x3	NBR
19	Uszczelka O-ring 80x2,5	NBR
20	Trzpień	X20Cr13
21	Podkładka	Poliamid
22	Wkrętka	Poliamid
23	Rura trzpieniowa	stal ocynk
24	Odwadniacz	Poliamid
25	Uszczelka O-ring 86x3,5	NBR
26	Uszczelka O-ring 78x3,5	NBR
27	Kołnierz XW100 przeróbka	EN-GJL-250
28	Korpus hydrantu retro	EN-GJL-250
29	Kołnierz XW100	EN-GJL-250
30	Uszczelniaacz DN80	NBR
31	Podkładka 17	Fe/Zn5
32	Nakrętka M16-B-	Fe/Zn5
33	Sruba M16x40-B-	Fe/Zn5
34	Kolek sprężysty fi 6x40	

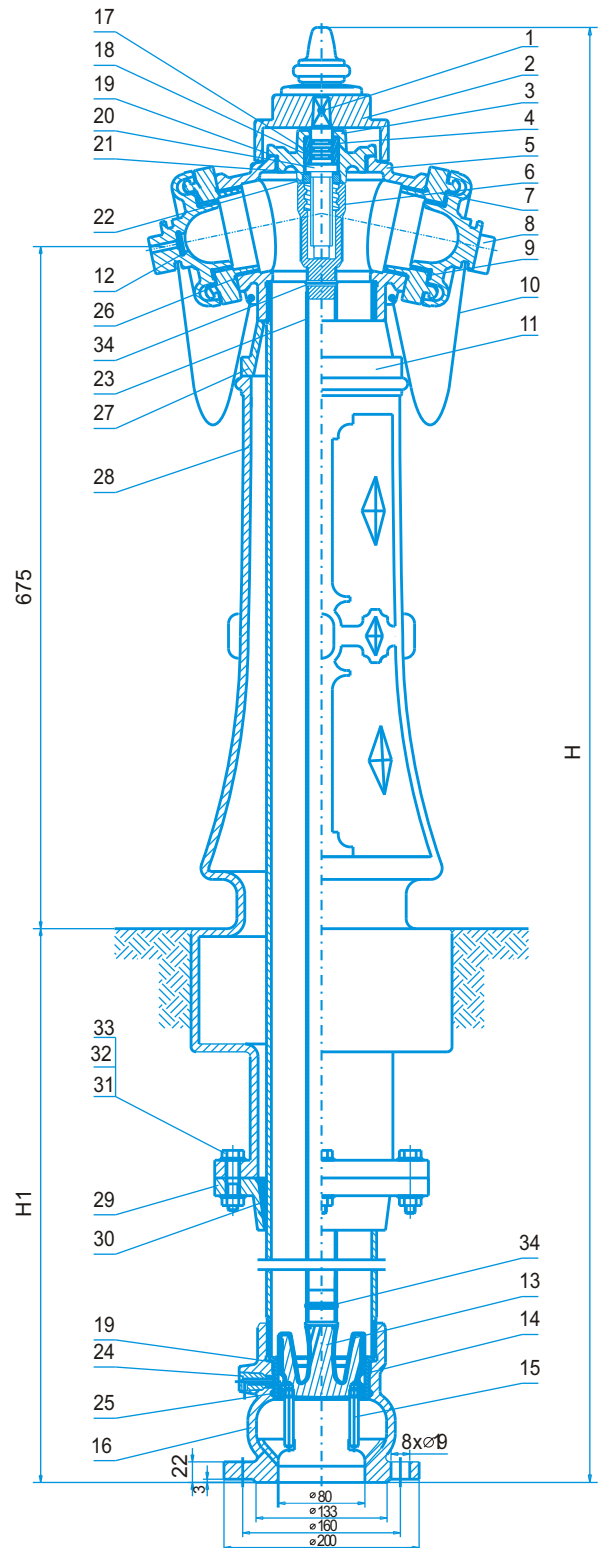

DN	H	H1	masa (kg)	Nr. Kat.
80	1900	1020	88,5	3400
80	2150	1270	91,0	3400
80	2450	1570	94,0	3400