

HYDRANT NADZIEMNY Z PODWÓJNYM ZAMKNIĘCIEM DN80 PN16 typ A

OVERGROUND HYDRANT DN80 PN10 WITH DOUBLE CLOSING type A

НАДЗЕМНЫЙ ГИДРАНТ С ДВОЕННЫМ ЗАТВОРОМ DN80 PN16 тип А



Przeznaczenie:

Do czerpania wody w celach przeciwpożarowych i komunalnych, max 40°C.

Dopuszczenia:

Państwowy Zakład Higieny Warszawa.
Centrum Naukowo-Badawcze Ochrony Przeciwpożarowej Józefów koło Warszawy

Destination:

To using water for fire-fighting and communal max 40°C.

Admissions:

The Józefów Fire Protection Research Center near Warsaw.
The State Hygiene Institute in Warsaw.

Назначение:

К зачерпыванию воды к противопожарных и коммунальных целях макс. 40°C

Допущено:

Государственным гигиеническим институтом Варшава. Научно-исследовательским центром по противопожарной охране Юзефов под Варшавой

Мateriały i istotne cechy konstrukcyjne:

1. Ciśnienie nominalne PN 16
2. Przyłącze kołnierkowe zgodnie z PN-EN 1092-2
3. Pełne zabezpieczenie antykorozyjne wewnętrzne i zewnętrzne farbą proszkową epoksydową RESICOAT R4 o grubości powłoki 250µm, odporną na przebicie 3 kV i promieniowanie UV.
4. Korpus górny, dolny i kulowy wykonane z żeliwa sferoidalnego gat EN-GJS 500-7, kolumna ze stali, trzpień ze stali nierdzewnej.
5. Zawór kulowy jako dodatkowe zabezpieczenie w przypadku uszkodzenia hydrantu
6. Tłok hydrantu oraz kula zaworu kulowego zawulkanizowane gumą EPDM o twardości 70 °Sh
7. Nakrętka trzpienia mosiężna z gwintem trapezowym
8. Nasady i pokrywy nasad hydrantu nadziemnego wykonane ze stopu aluminium lub żeliwa
9. Zamknięcie hydrantu realizowane przez tłok współpracujący z tuleją prowadzącą
10. Odwodnienie następuje z chwilą całkowitego zamknięcia hydrantu
11. Nominalna wydajność hydrantu: 10dm³/s; przy ciśnieniu 0,2MPa zgodnie z PN-B-02863.

Significant construction characteristics:

1. Nominal pressure PN10.
2. Flange terminal according to PN-EN 1092-2.
3. Full inner and outer anti-corrosion security through powder EP RESICOAT R4 paint application 250 µm thick, and 3 kV puncture resistant and UV radiation resisted.
4. Upper, bottom and ball body made of GJS-500-7 ductile iron, column made of steel, mandrel made of stainless steel.
5. Ball valve as an additional security in case of the hydrant's damage
6. Hydrant piston galvanized with EPDM gum of 70 Sh hardness.
7. Brass hydrant nut with trapeze thread.
8. Roots and root covers of over-ground hydrant made of aluminum alloy or cast iron.
9. Hydrant closing done by piston co-operating with pilot sleeve.
10. Drainage takes place at the moment of complete closing of the hydrant.
11. At 0,2 MPa pressure the capacity of the hydrant is 10dm³/s according to PN-B-02863

Материалы и существенные конструкционные свойства:

1. Номинальное давление PN 16
2. Присоединительный фланцевый конец согласно PN-EN 1092-2.
3. Полная внешняя и внутренняя защита от коррозии порошковой эпоксидной краской RESICOAT R4 толщиной мин 250 µm и выносливость на прокол 3 kV устойчивый излучению UV
4. Верхний, нижний, шаровой корпус сделанный со сфероидизованного чугуна сорт EN-GJS 500-7, колонна со стали, стержень с нержавеющей стали.
5. Шаровой клапан как добавочное предохранение в случае повреждения гидранта.
6. Поршень гидранта и шар шарового клапана завulkanизированные резиной EPDM твёрдостью 70°Sh
7. Гайка стержня латунная с трапецидальной резьбой.
8. Насадки и крышки насадок надземного гидранта сделаны со стопа алюминия и чугуна.
9. Затвор гидранта реализованный поршнем сотрудничающим с направляющей втулкой.
10. Отщепление воды наступает с моментом полного закрытия гидранта.
13. Номинальная производительность гидранта: 10dm³/s; с давлением 0,2MPa согласно PN-B-02863.



Nr cz.	Nazwa części	Materiał
1	Korpus górny	EN-GJS-500-7 EN-GJL-250
2	Korpus dolny	EN-GJS-500-7
3	Korpus kułowy	EN-GJS-500-7
4	Pierścień głowicy	EN-GJS-500-7
5	Kołnierz górny	EN-GJS-500-7
6		
7	Korek głowicy górnej	EN-GJS-500-7 EN-GJL-250
8	Obudowa nakrętki	EN-GJS-500-7
9		
10		
11		
12	Pokrętko hydrantu	EN-GJL-250
13	Pokrywa nasady	EN-GJL-250
14	Tłok hydrantu gumowany	EN-GJS-500-7
15	Kula gumowana	AK11
16	Kolumna Fi101,6x4,0xL	Stal ReZ35 Stal ReZ35 ocynk
17		
18	Rura trzpień. 3/4"	stal ocynk
19		
20	Trzpień dolny	X20Cr13
21		
22	Trzpień górny	X20Cr13
23	Nasada typ B (75)	AK11
24	Nakrętka	CuZn39Pb2
25	Zawór napowietrzający	NBR
26	Tuleja prowadząca tłok	Poliacetal
27	Tulejka dławika	Poliamid
28	Podkładka	Poliamid
29	Wkrętka	Poliamid
30	Pokrywa odwadniająca	PP
31	Uszczelka pokrywy	NBR
32	Uszczelka O-ring 15x3	NBR
33	Uszczelka O-ring 26x3	NBR
34	Uszczelka O-ring 78x3,5	NBR
35	Uszczelka O-ring 100x4	NBR
36	Uszczelka O-ring 115x5	NBR
37		
38		
39		
40	Śruba z łbem sześć.M8x16-8.8	
41	Śruba M16x50	
42	Śruba M16x70	
43	Nakrętka M16	
44	Podkładka 8,4	
45	Podkładka 17	
46	Kołek sprężysty 6x30	0H18N9
47	Kołek sprężysty 6x40	0H18N9
48	Łańcuszek	

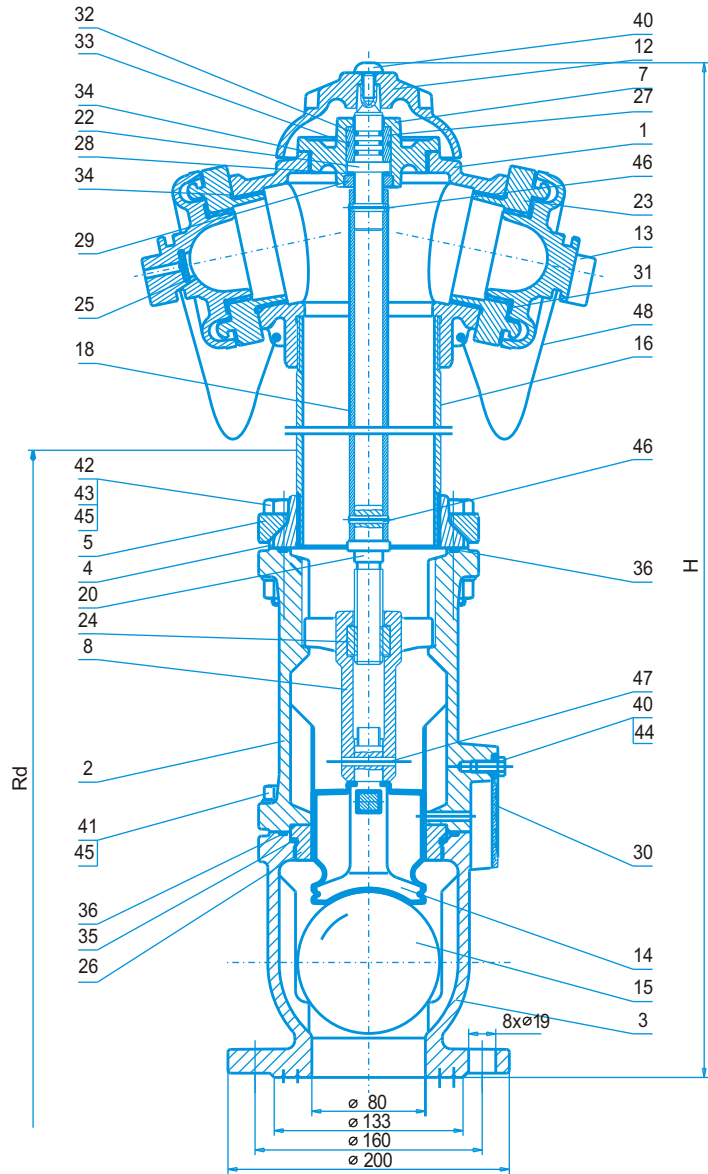

DN	H	Rd	masa (kg)	nr kat.
80	1900	1000	44,0	3205
80	2150	1250	47,0	3210
80	2450	1500	49,0	3215