

# HYDRANT PODZIEMNY DN80 PN10 / PN16 Z PODWÓJNYM ZAMKNIĘCIEM

## DN80 PN10 / PN16 UNDERGROUND HYDRANT WITH DOUBLE CLOSING

### ПОДЗЕМНЫЙ ГИДРАНТ DN 80PN 10 / PN16 С ДВОЕННЫМ ЗАТВОРОМ



#### Przeznaczenie:

Do czerpania wody w celach przeciwpożarowych i komunalnych max 40°C.

#### Dopuszczenia:

Państwowy Zakład Higieny W-wa. Centrum Naukowo-Badawcze Ochrony Przeciwpowodziowej Józefów koło W-wy

#### Destination:

Drinking water and other non-aggressive fluids up to maximum 40°C.

#### Admissions:

The Józefów Fire Protection Research Center near Warsaw.  
The State Hygiene Institute in Warsaw.

#### Назначение:

Питьевая вода и другие неагрессивные жидкости макс. 40°C.

#### Допущено:

Государственным гигиеническим институтом Варшава. Научно-исследовательским центром по противопожарной охране Юзефов под Варшавой

#### Materiały i istotne cechy konstrukcyjne:

1. Ciśnienie nominalne PN 10 / PN 16
2. Przyłącze kołnierzowe zgodnie z PN-EN 1092-2
3. Pełne zabezpieczenie antykorozyjne wewnętrzne i zewnętrzne farbą proszkową epoksydową RESICOAT R4 o grubości powłoki 250µm. odporną na przebicie 3 kV
4. Korpus górny, dolny, kulowy i przyłącze do stojaka hydrantu wykonane z żeliwa sferoidalnego gat EN-GJS 500-7, kolumna ze stali lub z żeliwa sferoidalnego gat EN-GJS 500-7, trzpień ze stali nierdzewnej.
5. Zawór kulowy jako dodatkowe zabezpieczenie w przypadku uszkodzenia hydrantu.
6. Tłok hydrantu oraz kula zaworu kulowego zawulkanizowane gumą EPDM o twardości 70° Sh
7. Nakrętka trzpienia mosiężna z gwintem trapezowym.
8. Zamknięcie hydrantu realizowane przez tłok współpracujący z tuleją prowadzącą
9. Odwodnienie następuje z chwilą całkowitego zamknięcia hydrantu.
10. Nominalna wydajność hydrantu: 10dm<sup>3</sup>/s; przy ciśnieniu 0,2MPa zgodnie z PN-B-02863.

#### Materials and significant construction characteristics:

1. Nominal pressure PN10 / PN16.
2. Flange terminal according to PN-EN 1092-2.
3. Full inner and outer anti-corrosion security through powder EP RESICOAT R4 paint application 250 µm thick, and 3 kV puncture resistant
4. Upper, bottom, ball body and hydrant stand connection made of GJS-500-7 ductile cast iron, column made of steel or GJS-500-7 ductile cast iron, mandrel made of stainless steel.
5. Ball valve as an additional security in case of the hydrant's damage.
6. Hydrant piston and the ball of the ball valve galvanized with EPDM gum of 70° Sh hardness.
7. Brass hydrant nut with trapeze thread.
8. Hydrant closing done by piston co-operating with pilot sleeve.
9. Drainage takes place at the moment of complete closing of the hydrant.
10. At 0,2 MPa pressure the capacity of the hydrant is 10dm<sup>3</sup>/s according to PN-B-02863.

#### Материалы и конструктивные особенности:

1. Номинальное давление PN 10 / PN 16
2. Присоединительный фланцевый конец согласно PN-EN 1092-2.
3. Антикorozyйное предохранение эпоксидной краской RESICOAT R4 толщиной покрытия 250µm
4. Верхний, нижний, шаровой корпус и присоединительный конец к стендеру гидранта исполнено со сфероидизованного чугуна сорт EN-GJS 500-7, колонна со стали или со сфероидизованного чугуна сорт EN-GJS 500-7, стержень с нержавеющей стали.
5. Шаровой клапан как добавочное предохранение в случае повреждения гидранта.
6. Поршень гидранта и шар шарового клапана завulkanизированное резиной EPDM твёрдостью 70°Sh
7. Гайка стержня латунная с трапецидальной резьбой.
8. Затвор гидранта реализованный поршнем сотрудничающим с направляющей втулкой.
9. Отщепление воды наступает с моментом полного закрытия гидранта.
10. Номинальная производительность гидранта: 10dm<sup>3</sup>/s; с давлением 0,2MPa PN-B-02863.



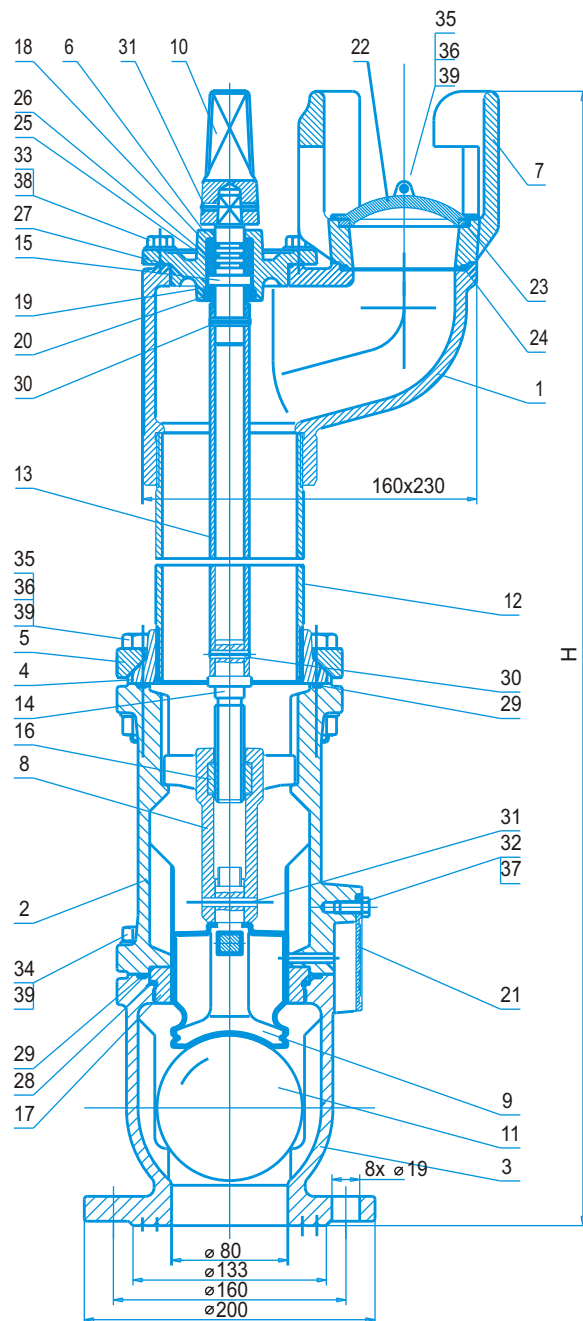

Nr cz.	Nazwa części	Materiał
1	Korpus górny hydrantu	EN-GJS-500-7
2	Korpus dolny	EN-GJS-500-7
3	Korpus kulowy	EN-GJS-500-7
4	Pierścień głowicy	EN-GJS-500-7
5	Kołnierz górny	EN-GJS-500-7
6	Korek głowicy górnej	EN-GJS-500-7 EN-GJL-250
7	Przyłącze do stojaka hydr.	EN-GJS-500-7
8	Obudowa nakrętki	EN-GJS-500-7
9	Tłok hydrantu gumowany	EN-GJS-500-7
10	Kaptur	EN-GJS-500-7
11	Kula gumowana	AK-11
12	Kolumna żeliwna, Kolumna Fi 101,6x4,0xL	EN-GJS-500-7 Stal
13	Rura trzpień. 3/4"	Stal ocynk
14	Trzpień dolny	X20Cr13
15	Trzpień górny	X20Cr13
16	Nakrętka	CuZn39Pb2
17	Tulejka prowadząca tłok	Poliacetal
18	Tulejka dławika	Poliamid
19	Podkładka	Poliamid
20	Wkrętka	Poliamid
21	Pokrywa odwadniająca	PP
22	Pokrywa zabezpieczająca	F-401
23	Pierścień uszczelniający	CuZn39Pb2
24	Uszczelka Fi 78x3,3 gr 6,5	NBR
25	Uszczelka Oring 15x3	NBR
26	Uszczelka O-ring 26x3	NBR
27	Uszczelka O-ring 78x3,5	NBR
28	Uszczelka O-ring 100x4	NBR
29	Uszczelka O-ring 115x5	NBR
30	Kołek sprężysty 6x30	
31	Kołek sprężysty 6x40	
32	Śruba M8x16-8,8	
33	Śruba M19x25	
34	Śruba M16x50	
35	Śruba M16x70	
36	Nakrętka M16	
37	Podkładka 8,4	
38	Podkładka 10	
39	Podkładka 17	

DN	H	Rd	masa (1) (kg)	Nr kat. (1)	masa (2) (kg)	Nr kat. (2)
80	750	1000	39,0	3705	51,0	3750
80	1000	1250	41,5	3710	53,5	3755
80	1250	1500	44,0	3715	56,0	3760
80	1550	1800	46,5	3720	58,5	3765

Kolumna	Column	Колонна
1 - rura stalowa	1 - steel pipe	1 - труба стальная
2 - rura żeliwna GJS500-7	2 - GJS500-7 cast iron pipe	2 - труба чугунная GJS500-7